

ANGOLAR M

Corner cutting machine

Taglia angoli

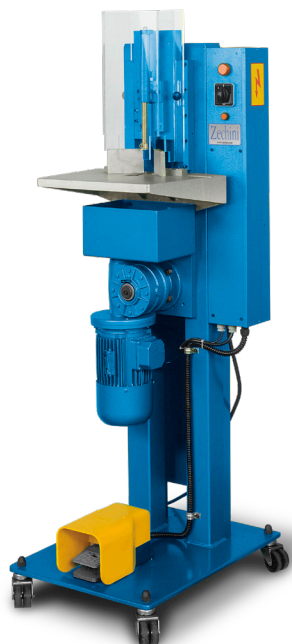

Angolar M is a semi-automatic motorized corner cutting machine with double-blade, designed for straight cut (e.g. for preparation of hard case covering material) and round corners for the production of books and catalogues. The machine is equipped of side guides for the perfect aligned positioning of the paper, a box for collecting chips and a blade and counter blade system.

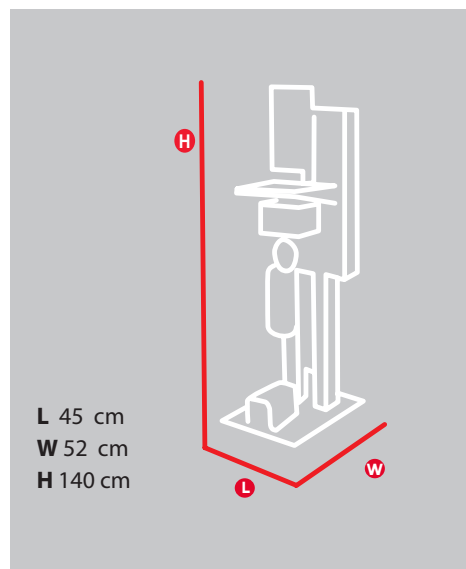

Angolar M è la macchina taglia angoli semi automatica a motore con doppia lama, disegnata per il taglio dritto (ad esempio per la produzione del materiale di rivestimento per le copertine rigide) e per gli angoli circolari per la produzione di libri e cataloghi.

La macchina è dotata squadre laterali per il registro della carta, cassetta per la raccolta dei trucioli e sistema di taglio con lama e contro lama.

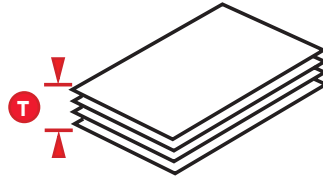

Technical data - *Specifiche tecniche*

Max. paper pile height (T) <i>Max. altezza pila di carta</i>	50 mm
Min. paper pile height (T) <i>Min. altezza pila di carta</i>	25 mm (90° angle)
Blades we can supply* <i>Lame che possiamo fornire</i>	3/5/7/9/12/16/20 mm
Standard voltage <i>Voltaggio standard</i>	400 V/ 50 Hz /3 Ph
Rated power <i>Potenza nominale</i>	0,4 kW
Dimension (LxWxH) <i>Dimensioni</i>	45x52x140 cm
Weight <i>Peso</i>	110 kg

*It's possible to use other blades only if they are compatible with the machine/ E' possibile utilizzare altre lame purchè siano compatibili con la macchina

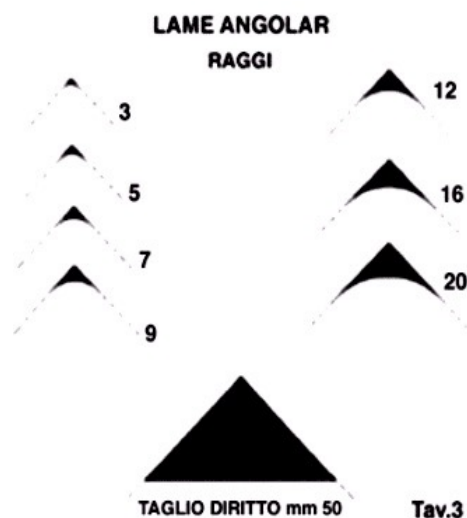

*Technical data can vary without warning - I dati tecnici sono indicativi e possono variare senza preavviso.
Mechanical speed can vary depending on size and material - Le velocità di produzione possono variare in funzione dei formati e dei materiali.